

INSTRUCCIONES DE INSTALACIÓN

BRAZO PARA HERRAMIENTAS CON CAPACIDAD DE 135 kilos

El brazo de 135 kilos está diseñado para usarse con los compensadores y polipastos neumáticos o de baja capacidad. La capacidad total del brazo es de 135 kilos (300 libras), incluyendo el peso del polipasto, los compensadores y demás equipo. El aguilón de 3 m (10') ofrece una rotación de 360°, tiene un cable de tensión ajustable, un conector neumático giratorio para un fácil enganche de la línea de aire, un carro de alta capacidad con topes y carros de festón montados en cable metálico para suministrar aire al polipasto o otra herramienta.

La instalación consiste en tres operaciones básicas:

1. Unir la columna vertical a los pernos de anclaje apropiados (en la Página 2 se detalla la cimentación sugerida).
2. Unir el aguilón a la parte superior de la columna.
3. Tender las líneas de aire y ajustar los carros de festón.



MONTAJE DE COLUMNA VERTICAL

PRECAUCIÓN 
Instale solamente con los pernos debidamente anclados al concreto reforzado. La cimentación sugerida se detalla en la página 2. El anclaje incorrecto podría causar lesiones personales graves.

1. Familiarícese completamente con los términos y el arreglo general. Fig. 1.
2. Seleccione el área donde se va a instalar el brazo. Si desea una rotación de 360°, no debe haber obstrucciones en un diámetro de 20' (6 m) x una altura de 12' (2.4 m).
3. Determine el anclaje a usar. Se recomienda una cimentación completa, tal como se detalla en la página siguiente. Los cinco pernos de anclaje de 3/4", que se extienden 3" – 4" (76-102 mm) encima de la superficie del piso de concreto, deben estar espaciados igualmente en un círculo de 14" (356 mm) de diámetro. Fig. 2.
4. Levante, nivele, coloque calzos, aplique cemento y atornille la columna. Permita que se fije completamente. **NOTA: La columna debe quedar vertical.**

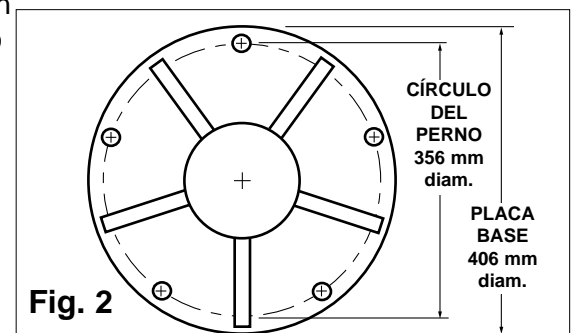
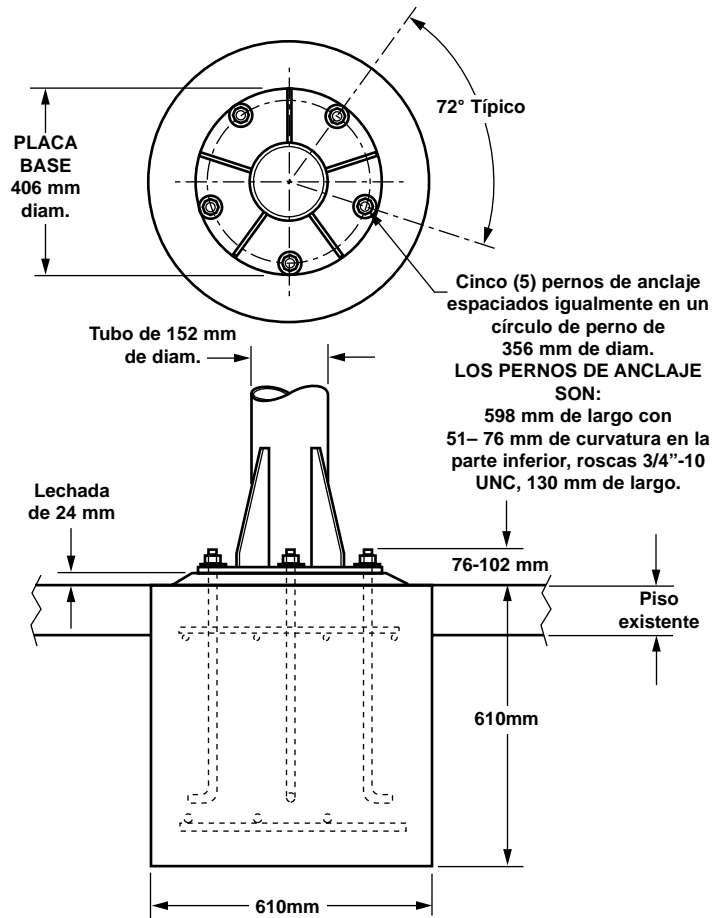

Fig. 1

Fig. 2

CIMENTACIÓN SUGERIDA

Concreto reforzado de 24" (610 mm) x 24" (610 mm) de profundidad. Presión del suelo 2500 lbs./pie cuadrado, concreto compresivo 3000 lbs-/pulg. cuadradas. Coloque varillas de refuerzo de $\frac{1}{2}$ " de diam. en la parte superior y de $\frac{5}{8}$ " en la parte inferior en un patrón opuesto, en dos capas, con una separación de 16" y espacios de 6" entre las varillas de la misma capa.



UNIÓN DEL AGUILÓN A LA COLUMNA

5. Aplique libremente grasa al cojinete cónico. Deslice el cojinete sobre el eje en la parte superior de la columna. El diámetro pequeño del cojinete debe quedar hacia arriba. Fig. 3

6. Empuje el anillo de voladura del cojinete hacia dentro del compartimiento de la cabeza del pivote. Fig. 3

7. Levante el montaje del aguilón sobre la columna y baje hasta que el anillo de voladura del cojinete enganche el cojinete cónico.

8. Coloque la arandela de onda y la arandela plana sobre el eje. Atornille la tuerca y apriete.

9. Ajuste el montaje del rodillo de muñón para nivelar el aguilón y obtener una rotación sin problemas.

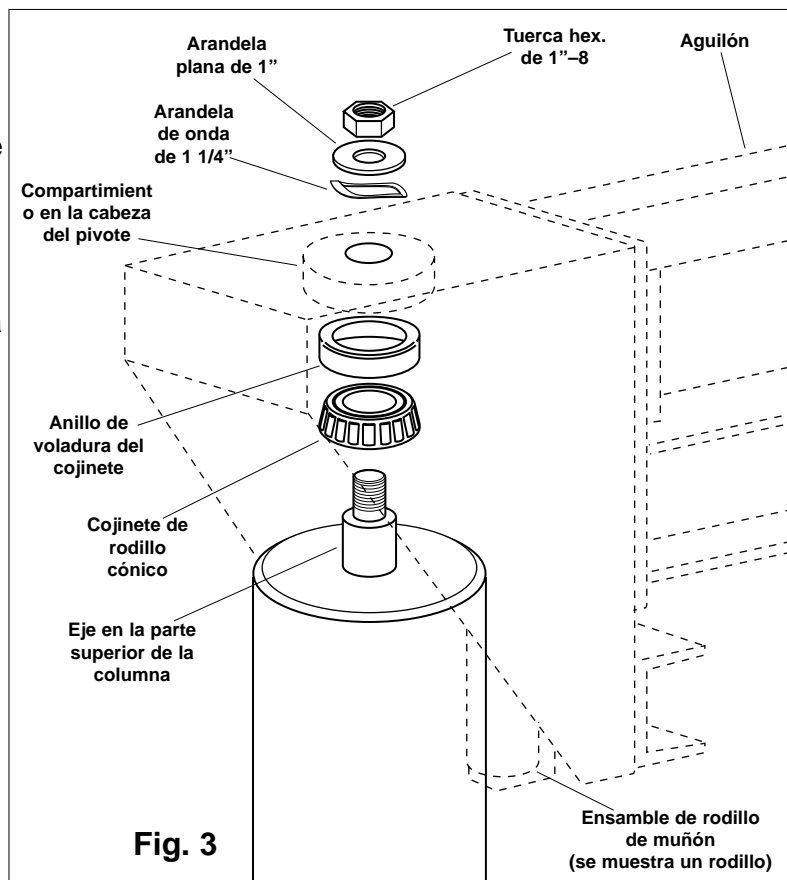

Fig. 3

Ensamble de rodillo de muñón (se muestra un rodillo)

LÍNEAS DE AIRE

10. Suministre una línea de aire de 1/2" NPT en la parte superior de la junta giratoria en la superficie del pivote del brazo. Consulte en la Fig. 1 la ubicación.
11. Cuelgue el compensador neumático o demás herramientas del carro.
12. Suministre la manguera de aire requerida, desde el herraje en T de 1/2" NPT (por debajo de la junta giratoria) hasta la herramienta o compensador neumático.
13. Utilice carros de festón con cable metálico para transportar la manguera de aire desde la T hasta la herramienta. Enlace la manguera de aire como se muestra para permitir que el carro se mueva libremente. Fig.

REVISIONES ANTES DEL USO

14. Verifique que la tuerca en la conexión de pivote (Fig. 2), los rodillos de muñón y las líneas de aire estén apretadas y debidamente ajustadas.
15. Gire lentamente el aguilón hasta su rotación completa. Asegúrese que el cojinete esté debidamente asentado y nada interfiera con el movimiento del aguilón.

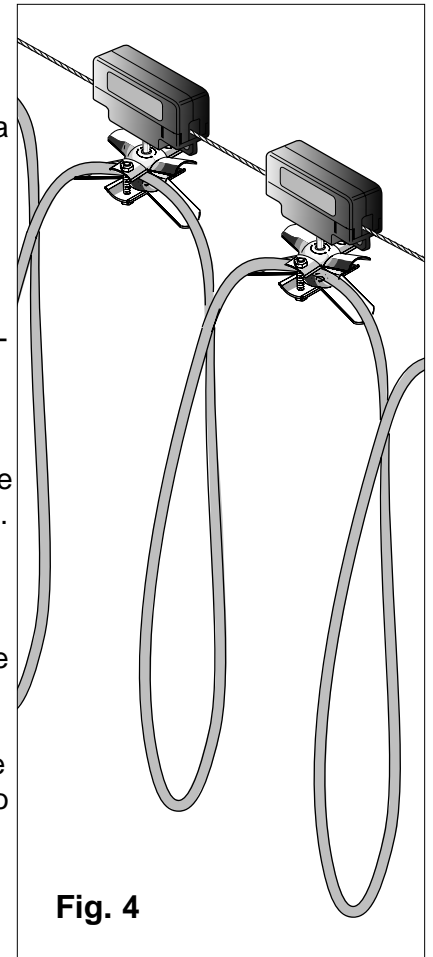
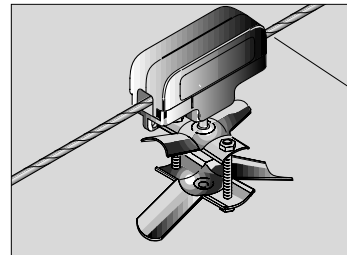
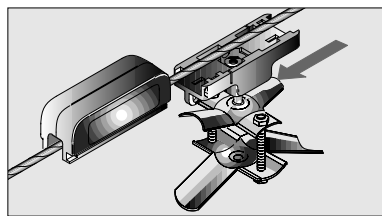

Fig. 4

• INSTALACIÓN DEL CARRO LOCK'n ROLL •

Este brazo está equipado con carros de festón de cable metálico LOCK'n Roll exclusivos, diseñados para cable o manguera de 15 – 24 mm de D.E.



Los carros se ajustan a cables metálicos de hasta e incluyendo 9 mm de D. E

Para instalar el carro – Coloque la sección superior en su lugar sobre el cable metálico. Deslice las secciones juntas hasta que embonen (se fijen) en el lugar. **NOTA: Las secciones pueden ensamblarse solamente en una forma. Deslice el extremo "no bloqueado" dentro del extremo "no bloqueado". No force.**

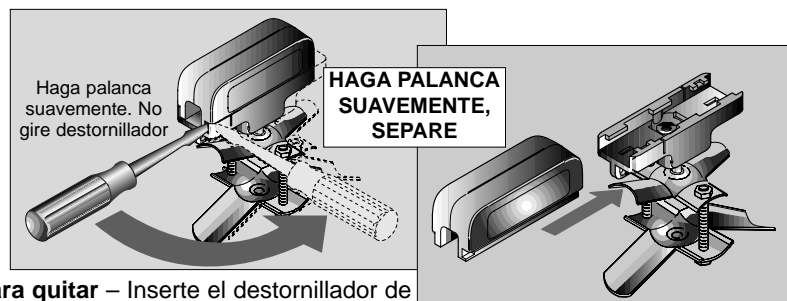

Para quitar – Inserte el destornillador de hoja recta dentro de la ranura que está cerca de la abertura del cable (no separe en el lado del carro) y haga palanca suavemente, como se muestra arriba. No gire el destornillador. **Seprare.**

MANTENIMIENTO

1. Durante la inspección normal del equipo, realice las siguientes inspecciones y mantenimiento:

A. Revise el desgaste de las ruedas del carro y los rodillos anti levante. Los cojines de los rodillos anti levante y las ruedas del carro están sellados y no requieren mantenimiento de rutina.

B. Revise que no haya tuercas y sujetadores flojos, especialmente en el perno que sujeta la viga I a la parte superior de la columna vertical. Apriete si es necesario.

C. Revise que el cable del carro de festón esté bien apretado y no esté dañado. Reemplace o apriete si es necesario.

D. Revise que las abrazaderas de mordaza en los carros de festón estén bien apretadas. Apriete si es necesario.

E. Revise que los rodillos en los carros de Festón Lock'n Roll no estén desgastados. Reemplace si es necesario.

CÓMO AGREGAR O REEMPLAZAR CARROS PARA HERRAMIENTAS

NOTA: El brazo se suministra con un carro para herramientas. Si desea instalar un segundo carro o si necesita reemplazar el carro, siga estos pasos:

1. Retire el tope del extremo y la ménsula de anclaje del cable de festón en el extremo del aguilón. Fig. 5.

2. Deslice el carro nuevo en su lugar sobre la viga en I.

3. Vuelva a colocar el tope del extremo y la ménsula de anclaje de festón retirada en el paso uno. Apriete muy bien.

4. Revise que el cable del carro de festón esté bien apretado. Apriete si es necesario.

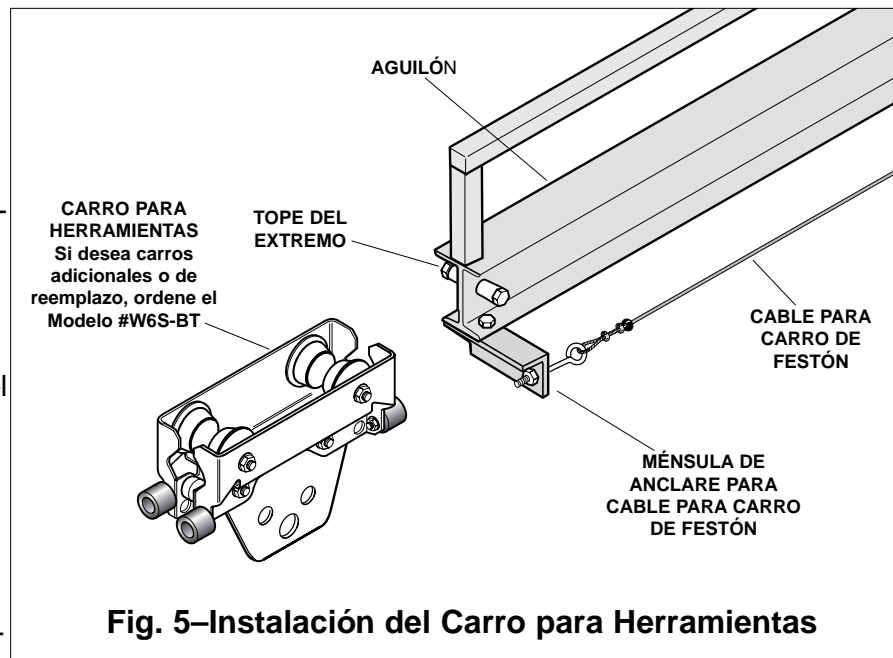

LISTA DE PARTES

Carro para herramientasW6S-BT
Carro de festón Lock'n RollFRT-05



Workplace Solutions

P.O. Box 26 • 600 South Clark St.
Mayville, WI 53050
Teléfono: 920-387-5195