

GUÍA PARA ENSAMBLAR LA ESTACIÓN TRABAJO DE UNA COLUMNA

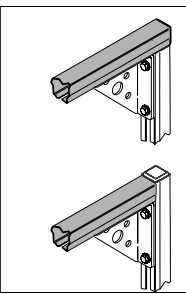

Workplace Solutions

AGUILÓN OSCILANTE
Monte el aguilón igual que la ménsula del brazo oscilante. La ménsula de ángulo no se usa.

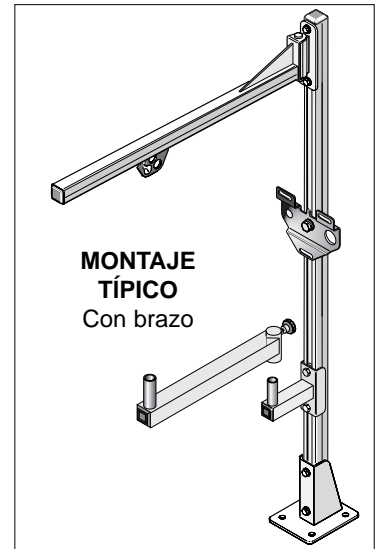
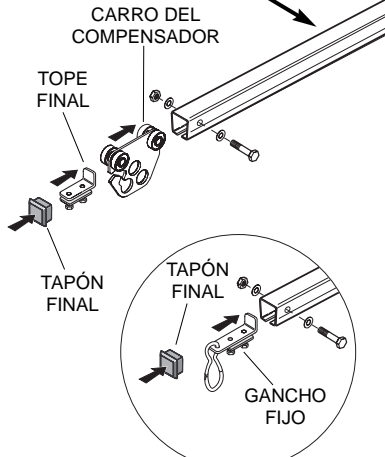

AGUILÓN FIJO
El riel horizontal se puede montar en la parte superior o empalmar a la columna vertical.

- 1. ALINEAR** las partes en el orden de ensamble.
- 2. ACOMODAR** (colocar) las partes según lo desee.
- 3. APRETAR** los pernos, sujetar las partes a los rieles.

Agregue los aditamentos que se adapten.
Consulte los PROCEDIMIENTOS DE ENSAMBLE COMUNES.

Para ensamblar la estación de trabajo se requieren dos llaves o un juego de casquillos (los tamaños se muestran al reverso), cinta de medir y un nivel. Primero, fije la base de montaje al banco. Segundo, monte la estación de trabajo a la base. Los componentes deben ensamblarse en el orden correcto (**1- ALINEAR**), acomodarse correctamente (**2- ACOMODAR**) y fijarse muy bien en el lugar (**3- APRETAR**). Consulte la ilustración de la unidad que aparece a la izquierda y el procedimiento de ensamble común. Después de ensamblar, ajuste los componentes a su medida.

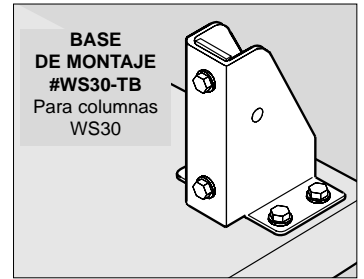
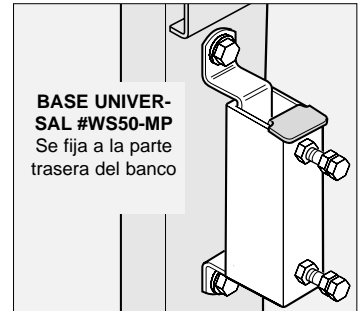
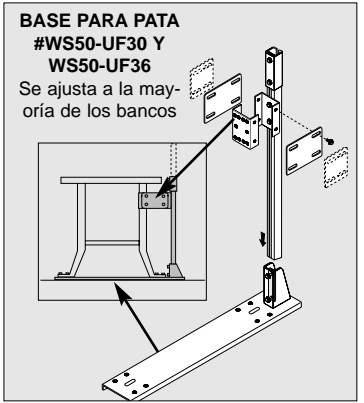
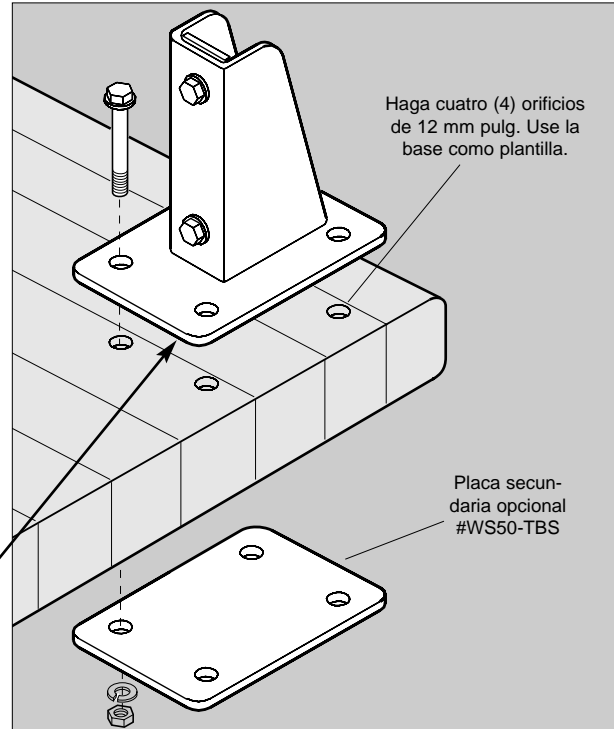

BASE DE MONTAJE – Determina la ubicación de la estación de trabajo en el banco. Haga orificios en la cubierta del banco, si es necesario, y fije la base de soporte a la misma, usando pernos de 0.5 pulg., de diámetro (12 mm) y de una longitud que se adapte al grosor de la cubierta. Fije con arandelas y tuercas o contratuercas. Se recomienda usar una placa secundaria, tal como se muestra arriba. La estación de trabajo funciona mucho mejor si la columna vertical está recta. Coloque calzos si es necesario. **NOTA:** A la derecha se muestran tipos opcionales de bases.

PROCEDIMIENTOS DE ENSAMBLE COMUNES

PASOS DE ENSAMBLE COMUNES	BASES	ADITAMENTOS	BRAZOS Y AGUILONES	MÉNSULAS DE ÁNGULO	SUSPENSORES	GANCHOS Y TOPES FINALES
1 ALINEAR Alinee los componentes en el orden de ensamble. 						
2 ACOMODAR Acomode los componentes según lo desee. <p>LLAVES REQUERIDAS</p>						
3 APRETAR Sujete cada parte al riel apretando muy bien los pernos. 						

Soluciones para el Lugar de Trabajo