

## Instrucciones para el Ensamble Atril para Información 1210S

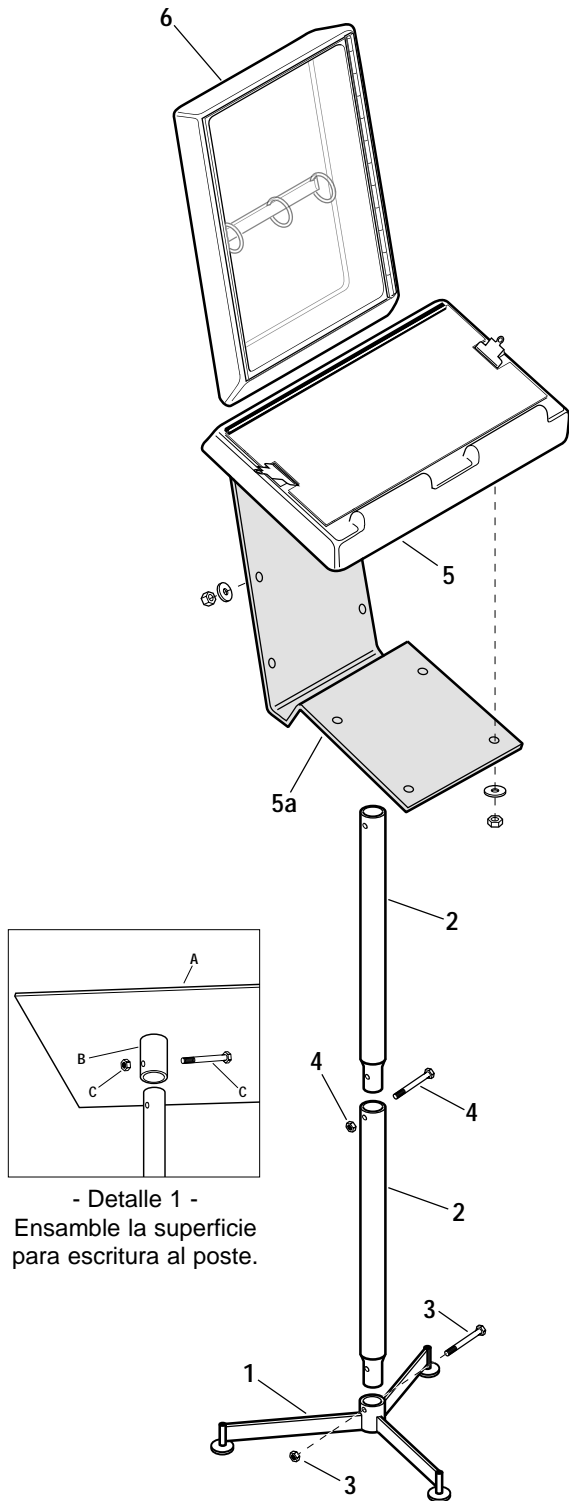

- Detalle 1 -  
Ensamble la superficie  
para escritura al poste.

**NOTA:** Este pedestal puede ser ensamblado con la superficie para escritura (artículo 5) en una altura conveniente para cualquier uso de pie o sentarse. Para ensamblar para el uso de sentarse, sustituya la sección del poste largo de 11" por la sección de 22 1/2" de largo (artículo 2).

Consulte la ilustración de la izquierda. **NOTA:** la unidad que está ensamblando puede verse ligeramente diferente a la ilustración.

1. Identifique los postes para el atril (parte 2).
2. Deslice el extremo del poste inferior (2) hacia la base (1). Fije con tornillo y tuerca (3). Apriete. Deslice el poste superior hacia la superficie del poste inferior. Fije con tornillo y tuerca (3). Apriete. Embone los rodillos en la base.
3. Una la placa de refuerzo (parte 5a) a los pasadores que están por debajo del panel para escritura (parte 5) y a los pasadores que están en la parte trasera del panel de exhibición (parte 6). Fije con arandelas planas y tuercas hexagonales.
4. Deslice la manga en el ensamble del panel / charola sobre la superficie del atril. Fije con dos tornillo y tuerca (C en Detalle 1). Apriete.
5. Retire las hojas protectoras de las cubiertas de acrílico pasando una hoja de cuchilla a lo largo del borde de la bisagra y recortando el plástico oscuro.



Workplace Solutions

P.O. Box 26 • 600 South Clark St.  
Mayville, WI 53050  
Phone: 920-387-4120  
Fax: 920-387-4189