

Instrucciones para el Ensamble Atril para Documentos 4000S

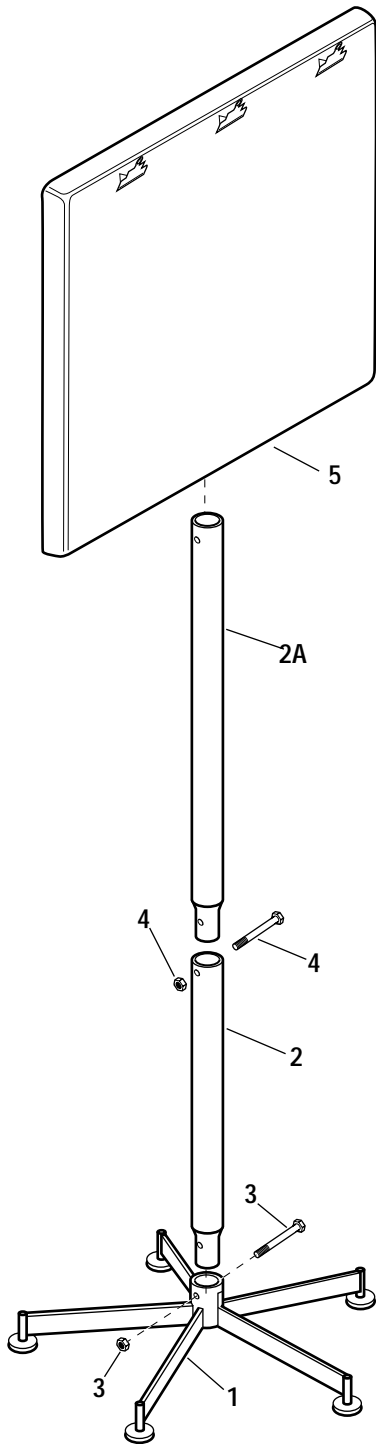

NOTA: Este pedestal puede ser ensamblado con la superficie para escritura (artículo 5) en una altura conveniente para cualquier uso de pie o sentarse. Para ensamblar para el uso de sentarse, sustitúla la sección del poste largo de 11" por la sección de 22 1/2" de largo (artículo 2).

Consulte la ilustración de la izquierda. **NOTA:** la unidad que está ensamblando puede verse ligeramente diferente a la ilustración.

1. Identifique los postes para el atril (parte 2 y 2A).
2. Deslice el extremo del poste inferior (2) hacia la base (1). Fije con tornillos y tuercas (3). Apriete. Deslice los postes superiores hacia las superficies de los postes inferiores. Fije con tornillos y tuercas (4). Apriete. Instale los rodillos.
3. Deslice la manga que está en la parte trasera del panel de exhibición sobre la superficie del poste del atril. Fije con dos tornillos y tuercas. Apriete.



Workplace Solutions

P.O. Box 26 • 600 South Clark St.
Mayville, WI 53050
Phone: 920-387-4120
Fax: 920-387-4189