

Instrucciones para el Ensamble Atril para Inspección 2700S

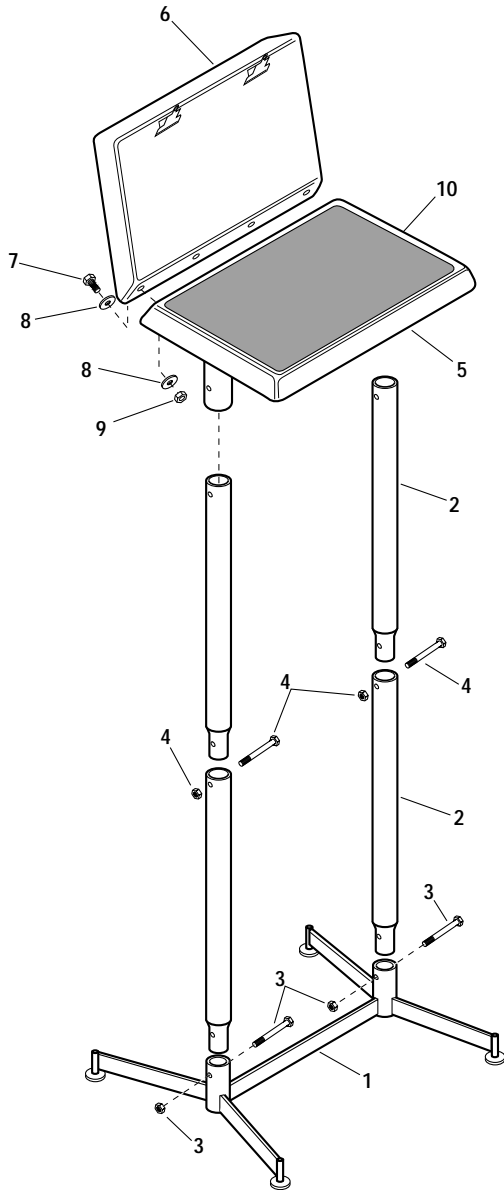

NOTA: Este pedestal puede ser ensamblado con la superficie para escritura (artículo 5) en una altura conveniente para cualquier uso de pie o sentarse. Para ensamblar para el uso de sentarse, sustitúyala la sección del poste largo de 11" por la sección de 22 1/2" de largo (artículo 2).

Consulte la ilustración de la izquierda. **NOTA:** la unidad que está ensamblando puede verse ligeramente diferente a la ilustración.

1. Identifique los postes para el atril (parte 2).
2. Embone los rodillos en la base (1).
3. Deslice los extremos de los postes inferiores (2) sobre la base (1). Fije con tornillos y tuercas (3). Apriete. Deslice los postes superiores hacia las superficies de los postes inferiores. Fije con tornillos y tuercas (4). Apriete.
4. Deslice el panel de inspección (5) sobre los postes del atril (detalle 1). Fije con dos tornillos y tuercas (C en Detalle 1). Apriete.
5. Monte el panel de exhibición (6) al panel de inspección (5) usando cuatro pernos, arandelas planas y tuercas hexagonales (7, 8, 9). Apriete firmemente.
6. Instale el cojín de neopreno (10) en el panel de inspección.

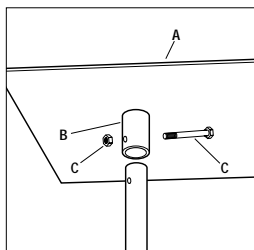

- Detalle 1 -
Ensamble la superficie
para escritura al poste



Workplace Solutions

P.O. Box 26 • 600 South Clark St.
Mayville, WI 53050
Phone: 920-387-4120
Fax: 920-387-4189