

Instrucciones para el Ensamble Atril para Documentos 2000D y 2500D

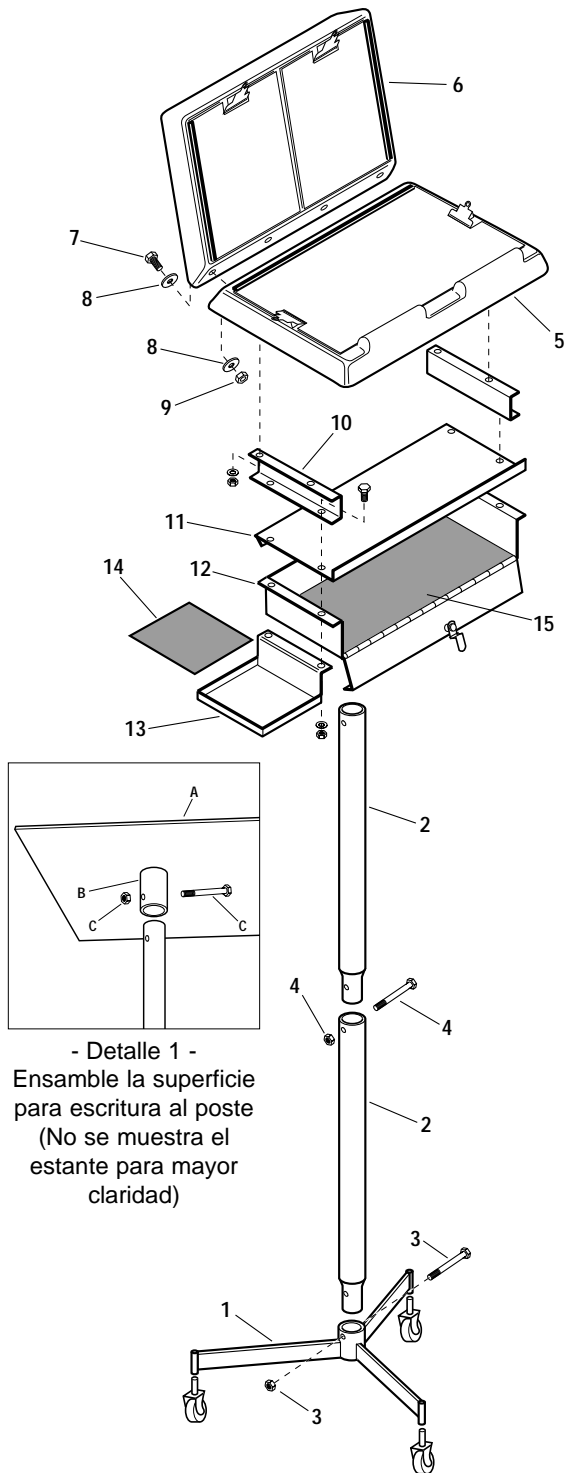

- Detalle 1 -
Ensamble la superficie
para escritura al poste
(No se muestra el
estante para mayor
claridad)

NOTA: Este pedestal puede ser ensamblado con la superficie para escritura (artículo 5) en una altura conveniente para cualquier uso de pie o sentarse. Para ensamblar para el uso de sentarse, sustitúela la sección del poste largo de 11" por la sección de 22 1/2" de largo (artículo 2).

Consulte la ilustración de la izquierda. **NOTA:** la unidad que está ensamblando puede verse ligeramente diferente a la ilustración.

1. Identifique los postes para el atril (parte 2).
2. Deslice el extremo del poste inferior (2) hacia la base (1). Fije con tornillo y tuerca (3). Apriete. Deslice el poste superior hacia la superficie del poste inferior. Fije con tornillo y tuerca (4). Apriete. Instale los rodillos.
3. Monte las placas de refuerzo (parte 10) a la superficie para escritura (parte 5) usando pasadores por debajo de la superficie para escritura. **NOTA:** Al unir el ensamble de la charola a los paneles, no quite la placa de refuerzo que está unida a la superficie para escritura. El ensamble de la charola se adapta sobre las tuercas que unen la placa de refuerzo.
4. Monte la charola de seguro (partes 11, 12 y 13) a las placas de refuerzo. La charola lateral puede montarse a cualquier lado.
5. Deslice la manga que está por debajo del ensamble del panel /charola sobre la superficie del atril. Fije con dos tornillo y tuerca (C en detalle 1). Apriete.
6. Una la superficie de exhibición (6) a la superficie para escritura (5) usando pernos, arandelas planas y tuercas hexagonales (7, 8 y 9). Apriete firmemente.
7. Instale los forros de neopreno (13 y 14) en las charolas.



Workplace Solutions

P.O. Box 26 • 600 South Clark St.
Mayville, WI 53050
Phone: 920-387-4120
Fax: 920-387-4189