

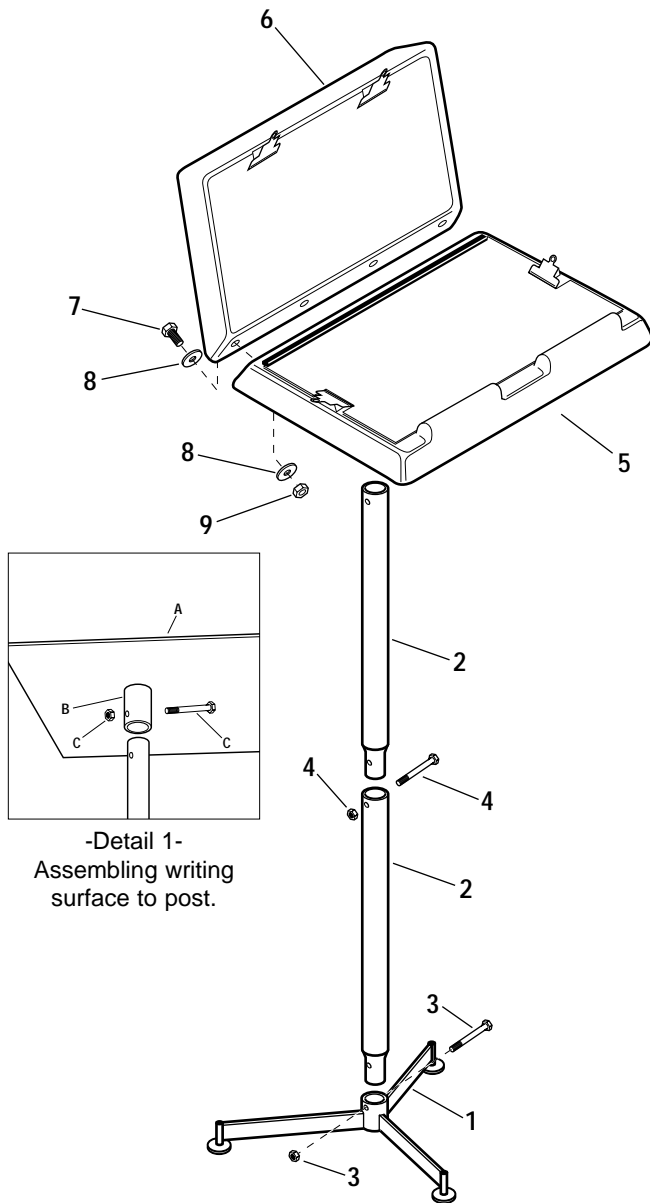

## Instrucciones para el Ensamble Atril para Documentos 2000S y 2500S Atril para Inspección 2600S



**NOTA:** Este pedestal puede ser ensamblado con la superficie para escritura (artículo 5) en una altura conveniente para cualquier uso de pie o sentarse. Para ensamblar para el uso de sentarse, sustituya la sección del poste largo de 11" por la sección de 22 1/2" de largo (artículo 2).

Consulte la ilustración de la izquierda. **NOTA:** la unidad que está ensamblando puede verse ligeramente diferente a la ilustración.

1. Identifique los postes para el atril (parte 2).
2. Deslice los extremos de los postes inferiores (2) sobre la base (1). Fije con tornillos y tuercas (3). Apriete. Deslice los postes superiores hacia las superficies de los postes inferiores. Fije con tornillos y tuercas (4). Apriete.
3. Embone los rodillos en la base (1).
4. Deslice la manga en el montaje del panel / charola sobre la parte superior del poste del pedestal (detalle 1). Fije con dos tornillo y tuerca (C en Detalle 1). Apriete.  
**NOTA:** El panel inferior del Atril para Inspección Modelo 2600S tiene una superficie para escritura además de una charola para partes ahuecada, sin embargo, el procedimiento de ensamble es el mismo que para el 200S y el 2500S.
5. Monte el panel para exhibición (6) al panel para escritura (5) usando cuatro pernos, arandelas planas y tuercas hexagonales (7, 8, 9). Apriete firmemente.
6. Retire las hojas protectoras de las cubiertas de acrílico pasando una hoja de cuchilla a lo largo del borde de la bisagra y recortando el plástico oscuro.
7. Para el Modelo 2600S solamente: Instale el forro de neopreno en la charola para partes.



**Workplace Solutions**

P.O. Box 26 • 600 South Clark St.  
Mayville, WI 53050  
Phone: 920-387-4120  
Fax: 920-387-4189