

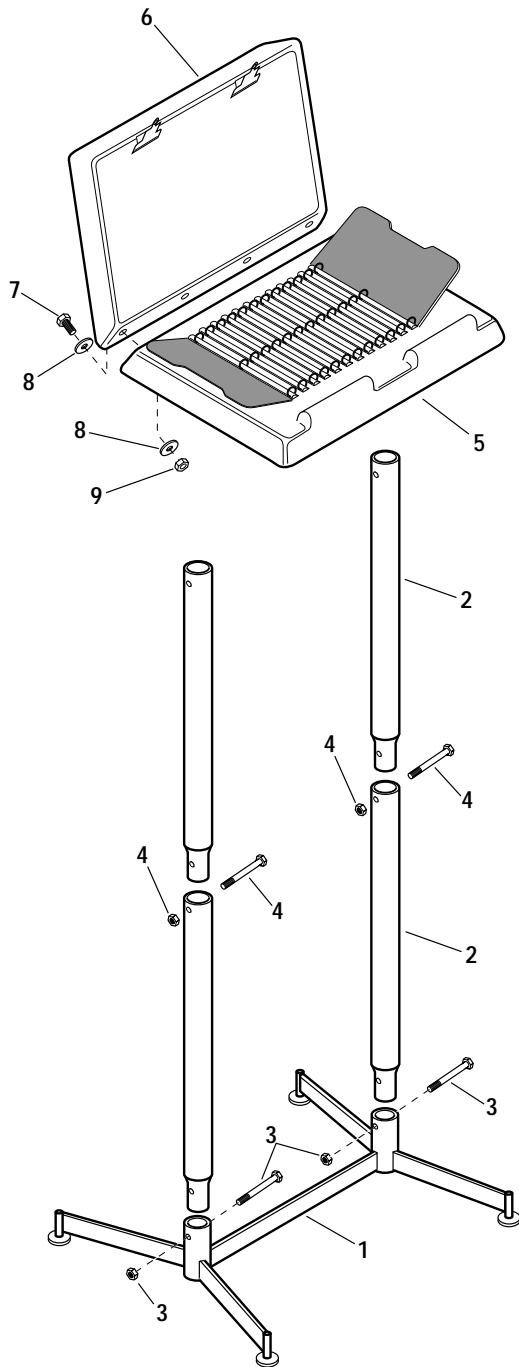

Instrucciones para el Ensamble Atril para Exhibición de Catálogos 1700S



NOTA: Este pedestal puede ser ensamblado con la superficie para escritura (artículo 5) en una altura conveniente para cualquier uso de pie o sentarse. Para ensamblar para el uso de sentarse, sustitulla la sección del poste largo de 11" por la sección de 22 1/2" de largo (artículo 2).

Consulte la ilustración de la izquierda. **NOTA:** la unidad que está ensamblando puede verse ligeramente diferente a la ilustración.

1. Identifique los postes para el atril (parte 2).
2. Deslice los extremos de los postes inferiores (2) sobre la base (1). Fije con tornillos y tuercas (3). Apriete. Deslice los postes superiores hacia las superficies de los postes inferiores. Fije con tornillos y tuercas (4). Apriete.
3. Embone los rodillos en la base (1).
4. Deslice las mangas que están por debajo del panel para exhibición de catálogos (5) sobre la superficie del atril. Fije con dos tornillos y tuercas (C en Detalle 1). Apriete.
5. Ensamble el panel para exhibición superior (6) al panel para exhibición de catálogos (5) usando pernos, arandelas planas y tuercas hexagonales (7, 8 y 9). Apriete firmemente.

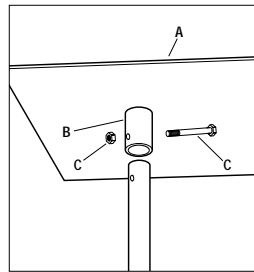

- Detalle 1 -
Ensamble el panel para exhibición de catálogos al poste.



Workplace Solutions

P.O. Box 26 • 600 South Clark St.
Mayville, WI 53050
Phone: 920-387-4120
Fax: 920-387-4189