

## Instrucciones para el Ensamble Atril para Información 1200S

**NOTA:** Este pedestal puede ser ensamblado con la superficie para escritura (artículo 5) en una altura conveniente para cualquier uso de pie o sentarse. Para ensamblar para el uso de sentarse, sustituya la sección del poste largo de 11" por la sección de 22 1/2" de largo (artículo 2).

Consulte la ilustración de la izquierda. **NOTA:** la unidad que está ensamblando puede verse ligeramente diferente a la ilustración.

1. Identifique los postes para el atril (partes 2 y 2a) El poste inferior (parte 2) tiene un orificio en la parte superior. El poste superior (parte 2a) tiene un orificio en el extremo forjado.
2. Deslice el poste superior (2a) hacia la superficie del poste inferior (2). Sujete los dos postes juntos insertando una pija (4) a través de ambos orificios.
3. Deslice el extremo forjado (inferior) del poste inferior (2) hacia la base (1). Fije con tornillos de ajuste (3). Embone los rodillos en la base.
4. Deslice el panel para escritura sobre la superficie del poste del atril (detalle 1). Apriete los dos tornillos de ajuste para fijar (C en Detalle 1).
5. Monte el panel para exhibición (6) al panel para escritura (5) usando cuatro pernos, arandelas planas y tuercas hexagonales (7, 8, 9). Apriete firmemente.
6. Alinee los tirantes (10) tal como se muestra y marque los agujeros. Perfore agujeros de 1/8" a través de los lados del panel. Una los tirantes a los paneles usando pernos, tuercas y arandelas. Apriete firmemente.
7. Retire las hojas protectoras de las cubiertas de acrílico pasando una hoja de cuchilla a lo largo del borde de la bisagra y recortando el plástico oscuro.

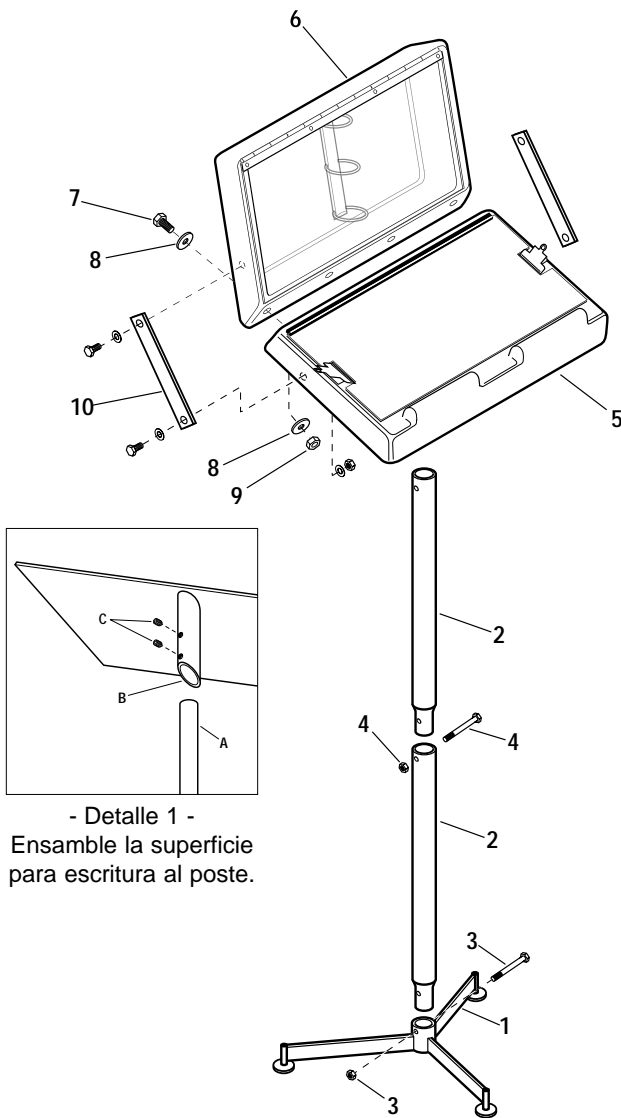

- Detalle 1 -  
Ensamble la superficie  
para escritura al poste.



Workplace Solutions

P.O. Box 26 • 600 South Clark St.  
Mayville, WI 53050  
Phone: 920-387-4120  
Fax: 920-387-4189