

Instrucciones de Montaje Atril para Documentos 900S, 1000S, 1000SS y 1500S Pizarrón para Mensajes 1600S

NOTA: Este pedestal puede ser ensamblado con la superficie para escritura (artículo 5) en una altura conveniente para cualquier uso de pie o sentarse. Para ensamblar para el uso de sentarse, sustitúilla la sección del poste largo de 11" por la sección de 22 1/2" de largo (artículo 2).

Consulte la figura de la izquierda. **NOTA:** la unidad que usted está montando puede ser un poco diferente a la ilustrada.

1. Identifique los postes para el pedestal (parte 2).
2. Deslice el extremo del poste inferior (2) dentro de la base (1). Fije con tornillo y tuerca (3). Apriete. Deslice el poste superior en la parte de arriba del poste inferior. Fije con tornillo y tuerca (4). Apriete.
3. Embone los soportes deslizables dentro de la base (1).
4. Deslice el panel para escritura sobre la parte superior del poste del atril (detalle1). Fije con tornillo y tuerca (C en el detalle 1). Apriete.
5. Monte el panel de exposición (6) al panel de escritura (5) usando cuatro pernos, arandelas planas y tuercas hexagonales (7, 8, 9). Apriete firmemente.
6. Retire las hojas protectoras de las cubiertas de acrílico transparentes pasando la hoja de una navaja a lo largo del borde de la bisagra y quitando el plástico de color.

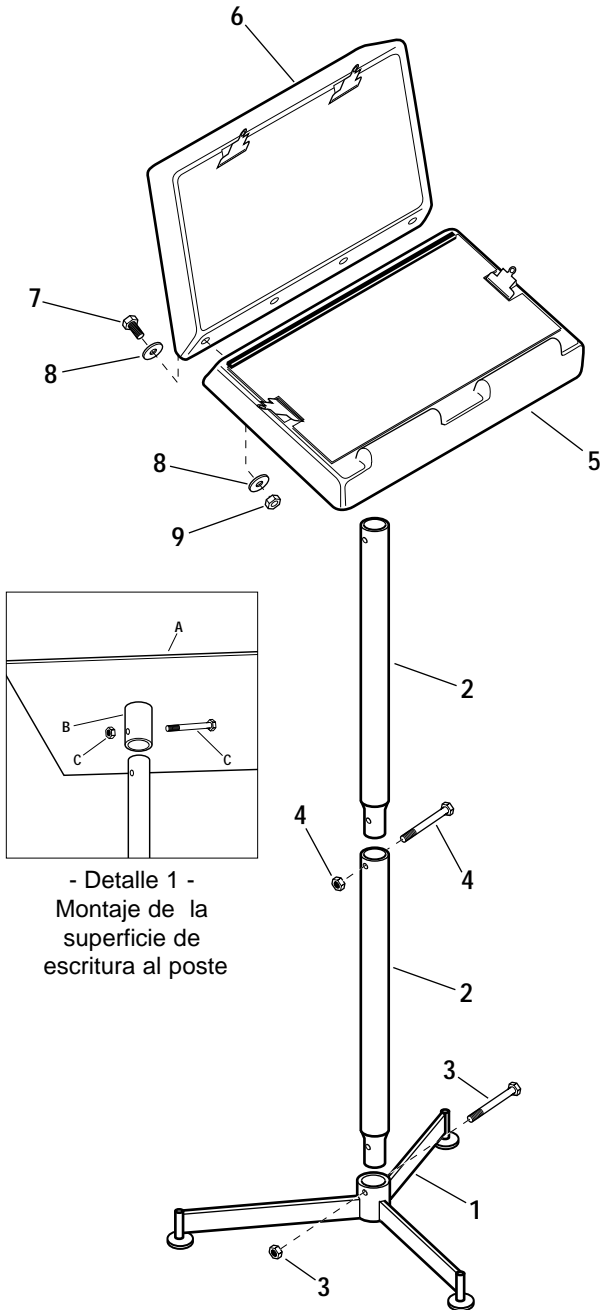

Workplace Solutions

P.O. Box 26 • 600 South Clark St.
Mayville, WI 53050
Teléfono: 920-387-4120
Fax: 920-387-4189